

Описание

50 Гц

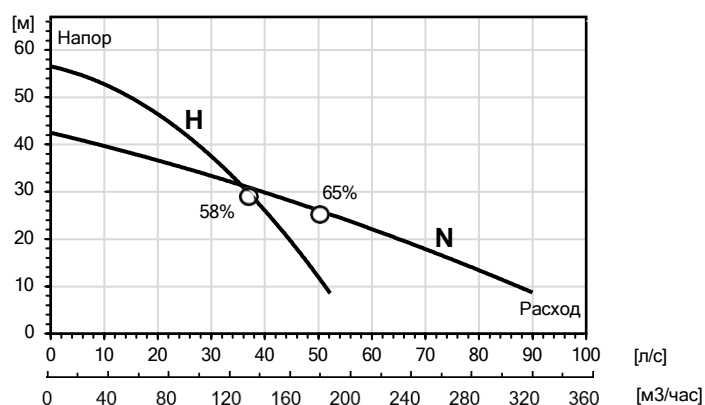

50 Гц

H

N

Мощность, кВт	26	26
Напряжение, В	400	400
Номинальный ток, А	46	46
Вес, кг	180	180
Высота, мм	1204	1204
Ширина, мм	456	456
Напорный патрубок, дюйм	4"	6"
Сетка фильтра Ø, мм	12	12

Электрический погружной дренажный насос. Доступен в различных материальных исполнениях (алюминий, нержавеющая сталь). Предназначен для применения в шахтах, карьерах, предприятиях, где требуется перекачивание жидкостей с включением абразива.

Модель:

N: Средний напор
H: Высокий напор

Классификация

Электрический погружной насос

Электрический двигатель

Трехфазный асинхронный
Скорость вращения: 2950 об/мин
Класс изоляции: H(180 °C)
Тип пуска: Прямой
Количество пусков в час: 12

Защита двигателя

3 последовательно соединенных термоконтакта в каждой обмотке статора
Класс защиты: IP 68

Силовой питающий кабель

4G10 + 2x1.5мм2(*)
Стандартная длина кабеля: 20 метров

Насос должен быть подключен к внешнему шкафу управления

Механические уплотнения

Двойное механическое уплотнение в масляной камере
Пара трения (вращающаяся часть): карбид кремния
Пара трения (стационарная часть): карбид кремния
Уплотнительные кольца: Витон

Подшипники

Нижний: Радиально-упорный подшипник С3
Верхний: Радиальный шарикоподшипник С3

Напорный патрубок

4" H – 6" N. (*)

Ограничения

Максимальная глубина погружения: 20 м
Максимальная температура среды: 40 °C
Диапазон pH: 5 – 8.

Материалы(*)

Крышка: Алюминий.
Корпус насоса: Нержавеющая сталь.
Сетка фильтра: Нержавеющая сталь.
Рабочее колесо: Высокохромистый чугун. (*Нержавеющая сталь)
Диффузоры: Алюминий с покрытием полиуретан.
Вал: Нержавеющая сталь.
Болты/Гайки: Нержавеющая сталь.

*Спецификация может быть изменена по требованию

50 Гц

Гидравлическая характеристика

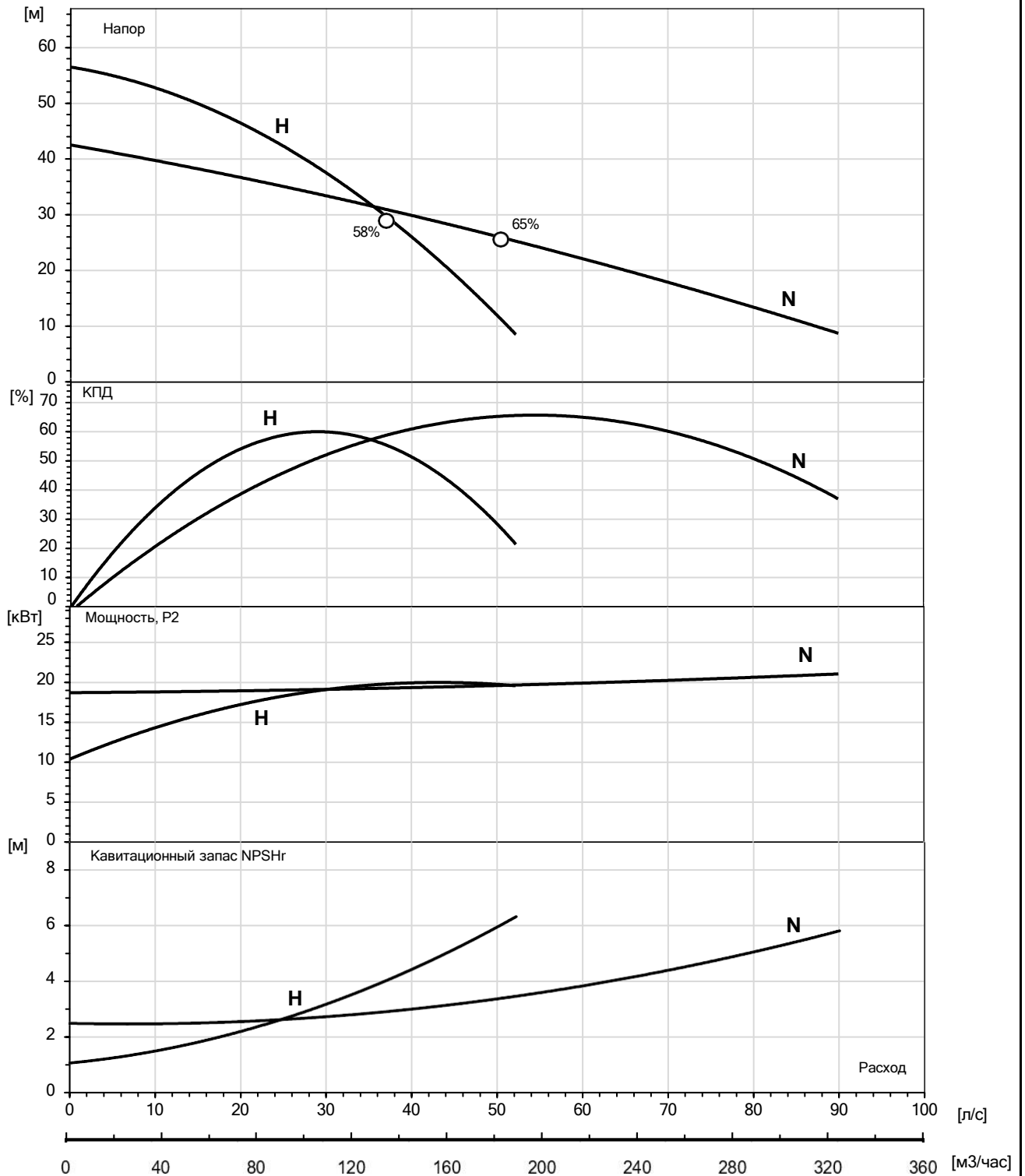

H / N

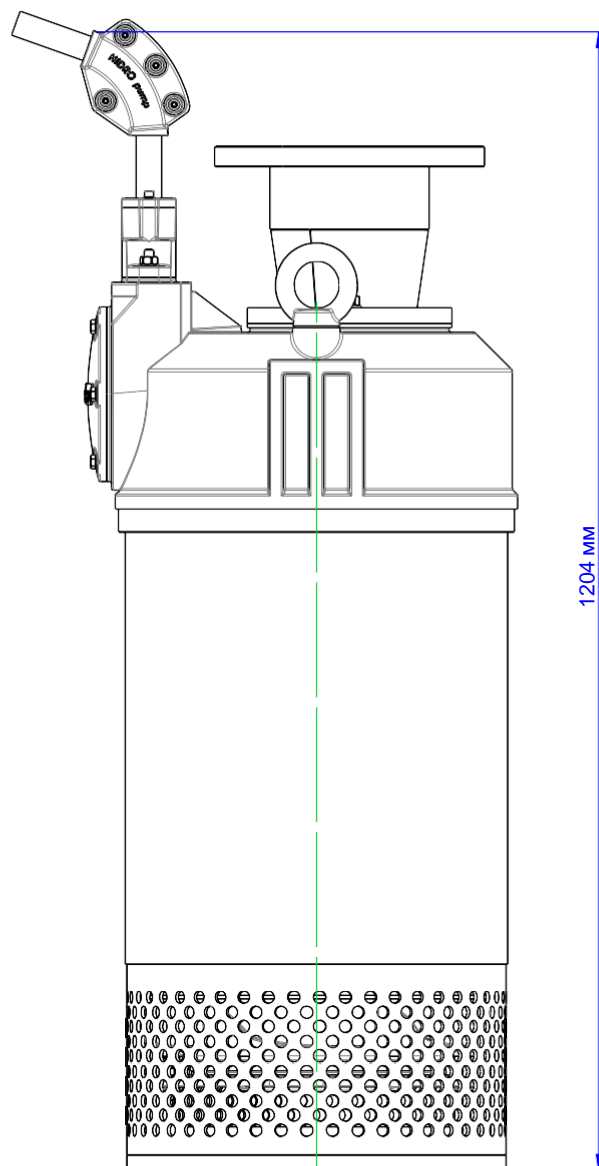
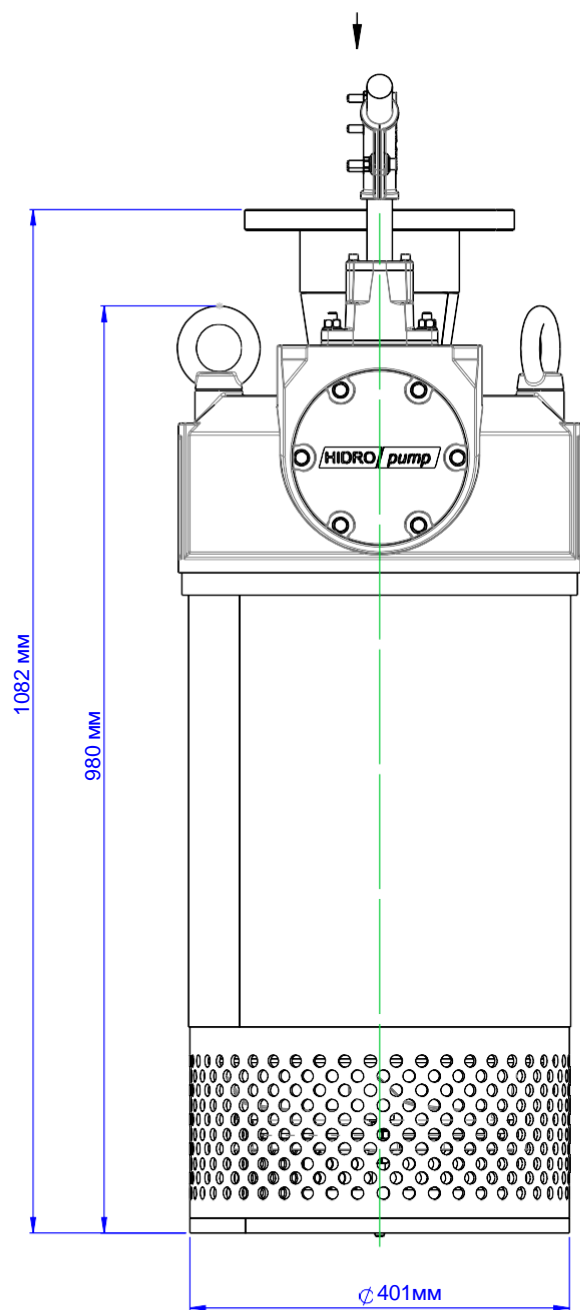

Вид сверху

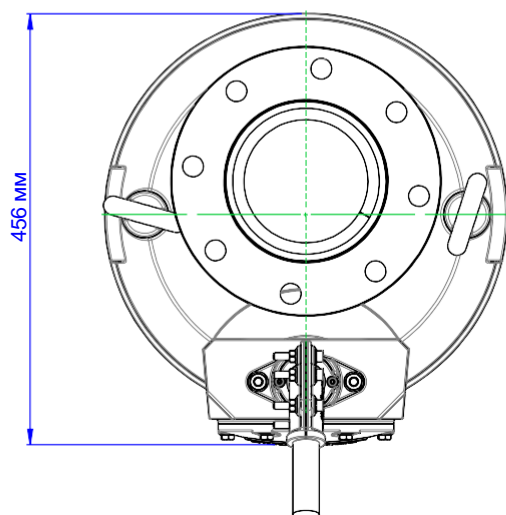

 HIDRO pump	ВЕС(кг)	ТИП НАПОРА
	180 кг.	Н
БРЕНД: HIDROPUMP	180 кг.	Н
МОДЕЛЬ: DIABLO HP 35	ДАТА:	22/09/23
МОЩНОСТЬ: 22 кВт	МАСШТАБ: 1:8	

A4